

“KONDO” CHAIN BLOCK

รอกโซ่มือสวยี่ห้อ คอนโด ได้รับความนิยมอย่างแพร่หลาย ทั้งในญี่ปุ่น, ไทย, สิงคโปร์, อินโดนีเซีย และอีกหลายประเทศ ด้วยเทคโนโลยีการผลิตภายใต้มาตรฐานญี่ปุ่น มีหลายขนาด เริ่มจากขนาดกำลังยก 0.5 Ton – 30 Ton. เหมาะกับการใช้งานที่หลากหลาย ทั้งในโรงงานอุตสาหกรรม, การก่อสร้าง, และขนส่ง

คุณสมบัติเด่น

- ขนาดกะทัดรัด น้ำหนักเบา ใช้งานง่าย ผลิตด้วยวัสดุที่แข็งแรงทนทาน
- โซ่มีความแข็งแรงด้วยกรรมวิธี heat treatment จึงทนทานอย่างยิ่งต่อการสึกกร่อนและเสียดสีขณะใช้งาน
- สามารถเลือกความยาวของโซ่ได้ ให้เหมาะกับการใช้งาน
- ตะขอเกี่ยวแข็งแรง และออกแบบพิเศษโดยมี Latch และส่วนนูนด้านใน เพื่อป้องกันการเลื่อนหลุดของลวดสลิงขณะใช้งานในแนวดิ่ง
- มีป้ายตราสินค้า KONDOTEC และแสดงเครื่องหมายมาตรฐาน CE

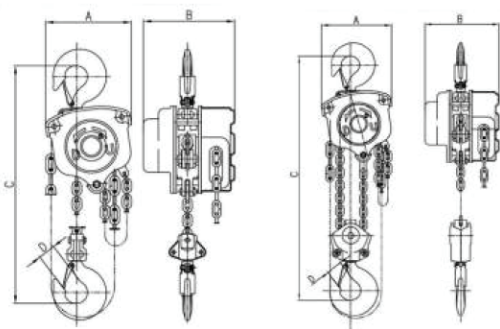

KT-C Chain Block (Single Chain)

KT-C Chain Block (Double Chain)

SPECIFICATION											
Rated Load (T)	0.5	1	1.5	2	3	5	10	15	20	30	
Test Load (T)	0.75	1.5	2.25	3	4.5	7.5	12.5	18.75	25	37.5	
Standard Lift(m)	2.5	2.5	2.5	2.5	3	3	3	3	3	3	
Effort required at capacity (N)	262	324	330	395	402	430	438	447	438	442	
Diameter of Load Chain (mm)	5	6	7.1	8(6)	7.1	10	10	10	10	10	
Number of Load Chain	1	1	1	1(2)	2	2	4	6	8	10	
Dimensions (mm)	A	127	156	180	156	180	230	410	410	645	710
	B	115	131	142	131	142	171	171	204	215	398
	C	288	334	415	459	536	660	738	1028	1002	1050
	D	23	24	36	34	35	47	61	81.6	81.6	81.6
Net Weight (kg)	7	10.5	15.5	16	23	39	69	95	155	237	
Extra Weight per meter of additional lift (kg)	1.5	1.8	13.8	2.7	3.2	5.3	9.8	14.2	19.6	23.9	